

APP Nr 360210

NTools SKB15 - Szczypce do zacisków blacharsko-ślusarskich.

Profesjonalne narzędzie zaprojektowane z myślą o błyskawicznym montażu i demontażu zacisków blacharsko-ślusarskich NTools ZKB14.

Dzięki zaprojektowanemu uchwytowi, szczypce z łatwością otwierają zacisk sprężynowy, umożliwiając jego sprawne nasunięcie na łączone elementy. To w pełni samowystarczalne rozwiązanie, które eliminuje potrzebę używania elektronarzędzi, kluczy czy innych rodzajów szczypiec.

**APP Nr 360215**

NTools ZKB14 - Precyzyjne zaciski krawędziowe blacharsko - ślusarskie.

To kompaktowe zaciski wielokrotnego użytku, stworzone do stabilnego i bezpiecznego łączenia krawędzi materiałów. Idealnie sprawdzają się podczas spawania, zgrzewania, nitowania, klejenia czy uszczelniania blach karoserii. Dzięki swojej wszechstronności znajdują zastosowanie nie tylko w warsztatach blacharskich, ale również w ślusarniach oraz pracowniach stolarskich.

Zaciski ZKB14 są znacznie mniejsze i poręczniejsze niż tradycyjne, masywne ściski stolarskie czy zaciski spawalnicze, co pozwala na wygodną pracę nawet w trudno dostępnych miejscach.

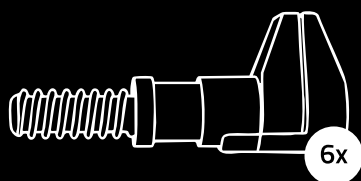

APP Sp. z o.o.

ul. Przemysłowa 10, 62-300 Września
Biuro Obsługi Klienta: tel. +48 61 437 00 20, bok@app.com.pl

www.APP.com.pl

29.05.2026

Dane techniczne:

NTools

SKB15

Maksymalne rozwarście szczypiec	0-40 mm
Długość całkowita szczypiec	185 mm
Waga	287 g

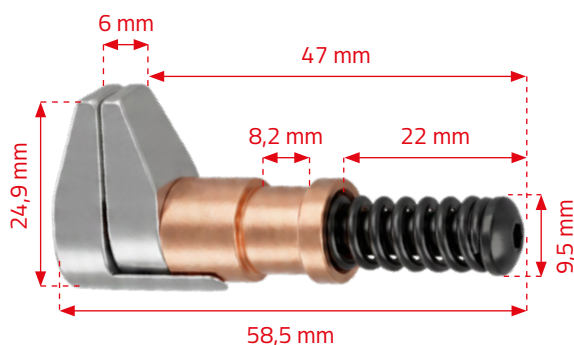
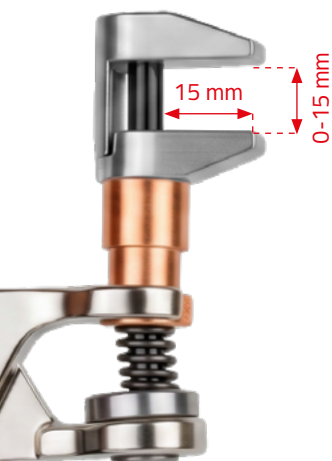

ZKB14

Wysokość ze sprężyną	58,5 mm
Głębokość szczęki	15 mm
Rozwarście szczęki	0 - 15 mm
Max. grubość łączonego elementów	12,5 mm
Waga	44 g
Siła ścisku	236 N (24 kg)

ZALETY

BARDZO SZYBKA METODA ŁĄCZENIA BLACH I INNYCH ARKUSZY

w porównaniu do zastosowania szczypiec typu „mors”, zacisków ślusarskich lub ścisków stolarskich.

SIŁA ŚCISKU ZACISKÓW 236 NIUTONÓW

czyli około 24 kg dla jednego zacisku umożliwia pewne zamocowanie łączonych elementów.

NASZE SZYBKE ZACISKI WIELOKROTNEGO UŻYTKU POMAGAJĄ OSZCZĘDZAĆ CZAS I KOSZTY PRACY

APP Nr	Nazwa produktu	Ilość
360210	NTools SKB15 - Szczypce do zacisków blacharsko - ślusarskich	1 szt.
360215	NTools ZKB14 - Precyzyjne zaciski krawędziowe blacharsko - ślusarskie	1 szt.

APP Sp. z o.o.

ul. Przemysłowa 10, 62-300 Września
Biuro Obsługi Klienta: tel. +48 61 437 00 20, bok@app.com.pl

www.APP.com.pl

29.05.2026

